

**GÜCÜMÜZ EMRİNİZDE**  
**OUR POWER UNDER YOUR COMMAND**

**2x700 TON**

**ÖZNAKLİYAT**



Bugüne kadar ağır taşıma sektöründeki yatırımlara ağırlık vererek bu konuda uzmanlaşan ve Türkiye’de yıllardır ağır nakliye sektöründe lider konumunda bulunan ÖZNAKLİYAT, müşteri odaklılık felsefesini benimsemiş bir firma olarak ağır taşıma ve ağır kaldırma alanlarında müşterilerine özel kaliteli ve uygun çözümler sunmaktadır.

Son yıllarda hizmet yelpazesinde çeşitlilik sağlamayı hedefleyen firma, TEREX-DEMAG teleskopik vinç imalat programının en gelişmiş vinci olan 700 ton kapasiteli 2 adet AC700 modeli ALL-TERRAIN vinci, filosuna katarak heavy-lift sektöründe de kendisini kabul ettirmiştir.



LİDER olmanın sorumluluğunun, her zaman müşteri memnuniyetini ön planda tutmak olduğunun bilincinde olan ÖZNAKLİYAT, sahip olduğu gelişmiş teknolojisi, bilgi birikimi ve uzman teknik kadrosu ile gücünü müşterilerinin emrine sunmaktadır.

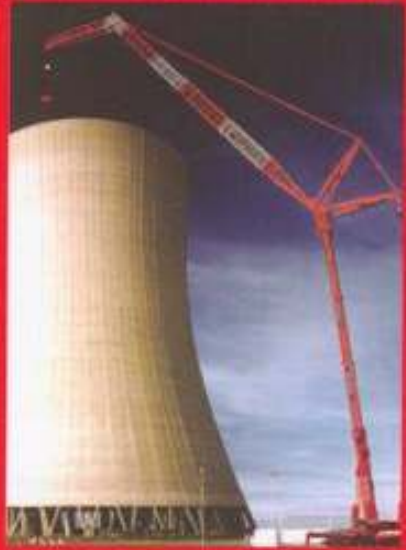

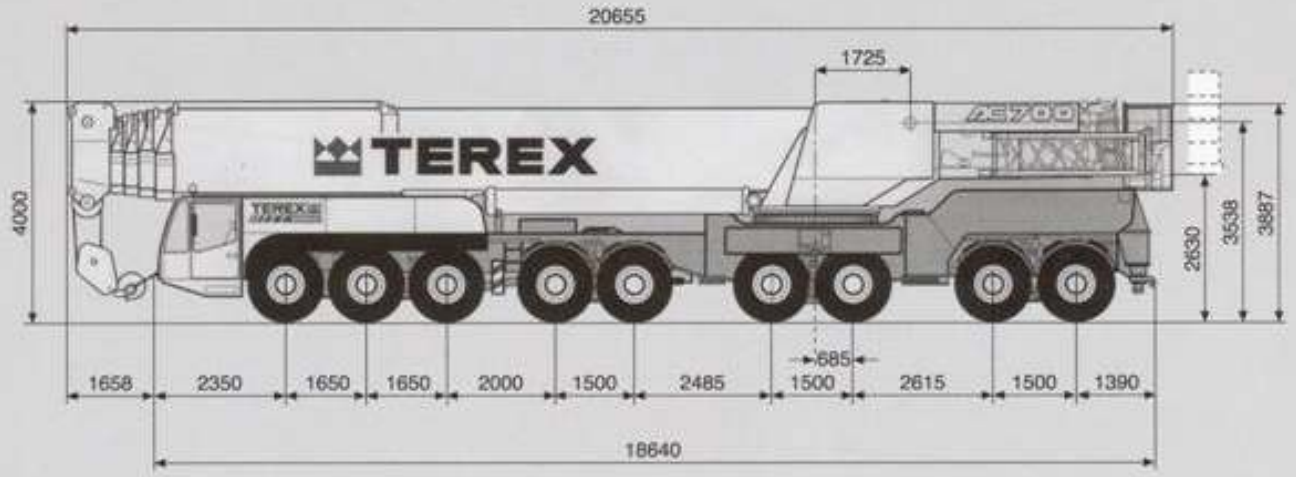

## TEKNİK ÖZELLİKLER

Maksimum Kapasite	: 700 ton
Kurulum Alanı	: 14x14 m (Pabuçlar ile birlikte)
Ana Bom	: 0 - 60 m (Kanca altı yüksekliği)
Luffing Fly Jib	: 145 m (Kanca altı yüksekliği)
Emniyet Sistemi	: PAT
Araç Sürati	: 63 km / saat (Max.)
Bom ( Dikeyde)	: -0.5° -+83° : 12 sn.
Bom ( Yatayda)	: 1 tur / 1 dk.
Teleskop	: 15,4 - 60,0 m / 480 sn.
Tambur I	: 143 m / dk.
Tambur II	: 151 m / dk.
Halat (SWL)	: 134 kN / tek donanım

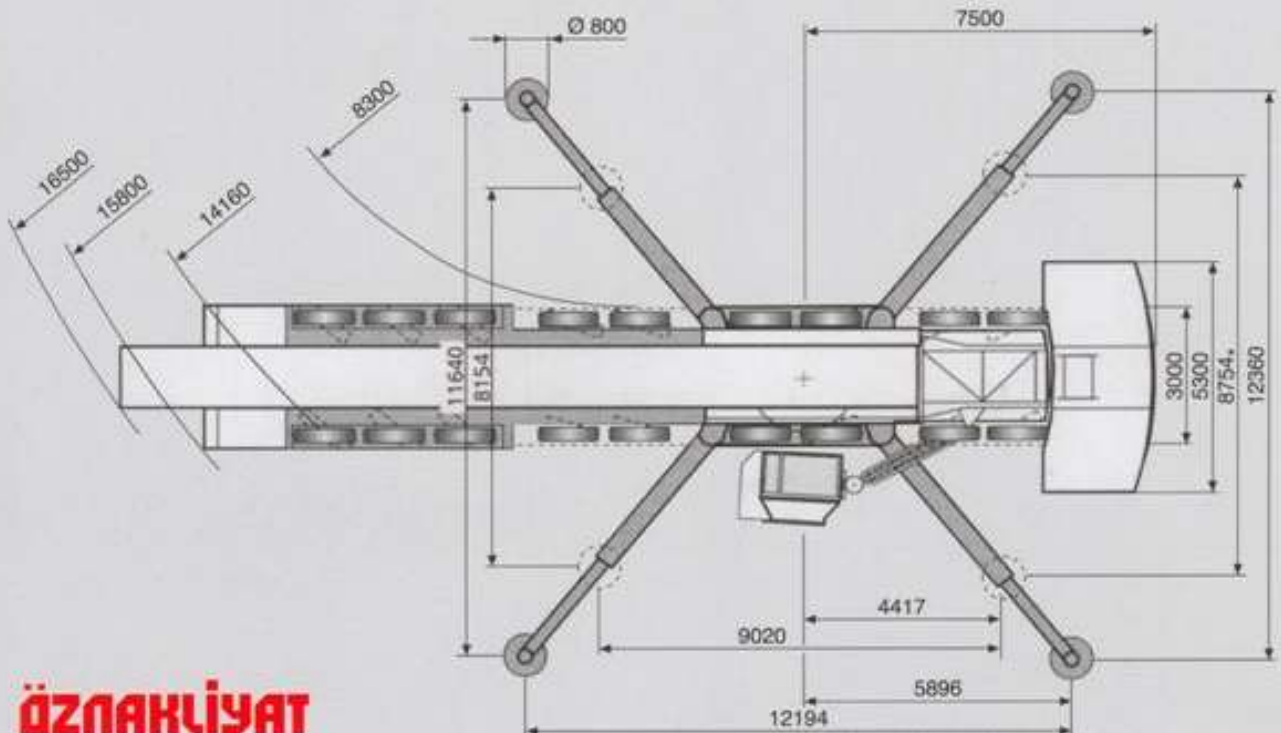
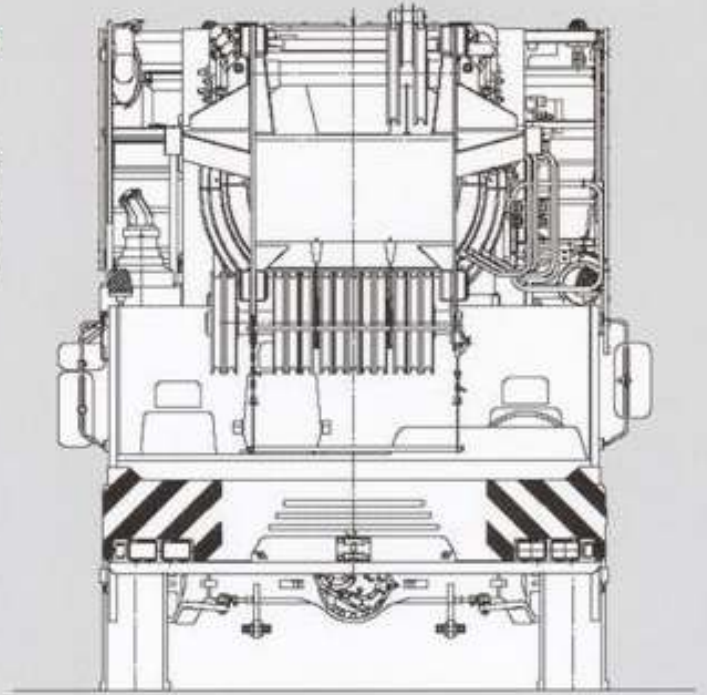

**ÖZNAKLİYAT**



# ÖZNAKLİYAT

KARA TAŞIMACILIĞI ANONİM ŞİRKETİ  
[www.oznakliyat.com.tr](http://www.oznakliyat.com.tr)  
e-mail: [info@oznakliyat.com.tr](mailto:info@oznakliyat.com.tr)

**MERKEZ / HEAD OFFICE**  
ALEMDAĞ CADDESİ NO: 50 B BLOK ÇAMLIÇA  
34695 ÜSKÜDAR İSTANBUL / TÜRKİYE  
TEL / PHONE : +90 (216) 461 25 00 (25 HatLine)  
FAX : +90 (216) 461 26 36 (3 HatLine)

**İZMİR ŞUBE / İZMİR BRANCH OFFICE**  
TEL / PHONE : +90 (232) 464 20 70 (5 HatLine)  
FAX : +90 (232) 464 18 43

**MERSİN ŞUBE / MERSİN BRANCH OFFICE**  
TEL / PHONE : +90 (324) 238 39 12 (2 HatLine)  
FAX : +90 (324) 238 39 66

